

1

SAPL 24 LTC

Semirimorchio in acciaio alleggerito con centinatura scorrevole e allestimento trasporto coils

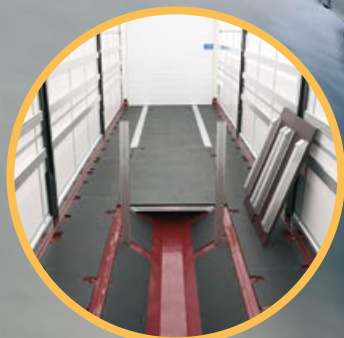
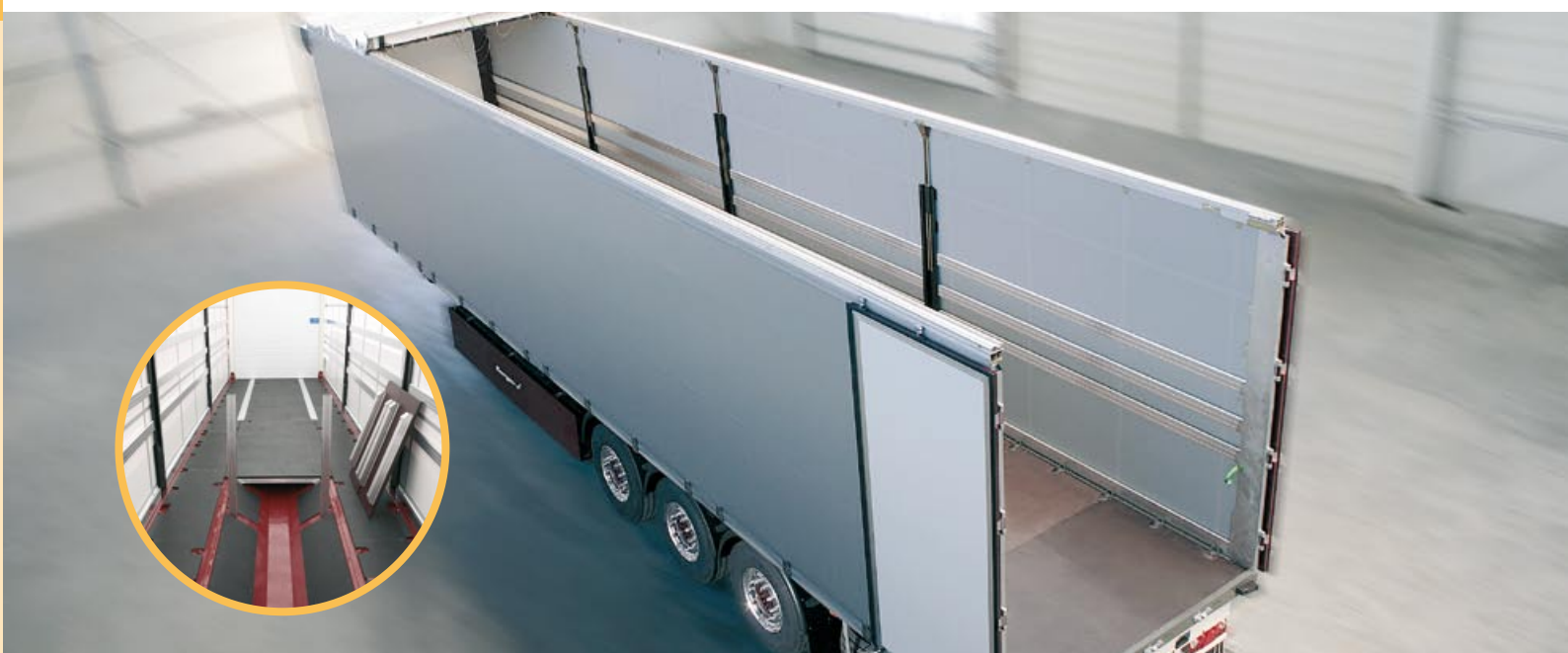

I	Semirimorchio in acciaio alleggerito con centinatura scorrevole e allestimento trasporto coils	Portata su ralla	Portata su assi	Massa complessiva tecnica	Tara	Portata teorica
		ca. kg 11.000 / 12.000	ca. kg 24.000 / 27.000	ca. kg 35.000 / 39.000	ca. kg 5.560	ca. kg 29.440 / 33.440
D	Sattelanhänger in Stahlleichtbauweise mit Schiebeplanenaufbau und Coilmulde	Sattellast zulässig/ technisch möglich	Aggregatlast zulässig/ technisch möglich	Gesamtgewicht zulässig/ technisch möglich	Eigengewicht	Theoretische Nutzlast zulässig/ technisch möglich
F	Semi-remorque en acier à haute limite élastique avec bâche coulissante et accessoire de transport de bobines	Charge maximale autorisée sur sellette	Charge maximale autorisée sur les essieux	Poids Total en Charge maximum autorisé du véhicule	Poids à vide du véhicule	Charge utile autorisée
GB	Semi-trailer in lightweight steel construction with sliding tarpaulin body and coil specifications	Portata su ralla	Portata su assi	Massa complessiva tecnica	Tara	Portata teorica
CZ	Náves lehké ocelové konstrukce s třístrannou shrnovací plachtou a muldou na svitky	Povolené zatížení / technicky možné	Povolené zatížení náprav / technicky možné	Celková povolená hmotnost / technicky možná	Pohotovostní hmotnost	Teoretická užitečná hmotnost / technicky možná
SLO	Polprikolica v lahki železni izvedbi , nadgradnjo s pomičnimi ponjavami in utorom za Coil	Obremenitev na kraljevem čepu dovoljena / tehnično možna	Obremenitev agregata- dovoljena/ tehnično možna	Skupna teža dovoljena / tehnično možna	Lastna teža	Teoretična nosilnost – dovoljena/ tehnično možna
SK	Náves ľahkej ocelevej konstrukcie s trojstrannou zhrňovacou plachtou a muldou na	Povolené zataženie / technicky možné	Povolené zataženie náprav / technicky možné	Celková povolená hmotnosť / technicky možná	Pohotovostná hmotnosť	Teoretická užitočná hmotnosť / technicky možná
HR SRB	Poluprikolica u laganoj čeličnoj izvedbi s nadgradnjom sa kliznom čiradom i koritom za kalemove	Dozvoljeno opterećenje na sedlu/ tehnički moguće	Dozvoljeno osovinsko opterećenje / tehnički moguće	Ukupna dozvoljena masa / tehnički moguća	Masa prazne poluprikolice	Teorijska dozvoljena nosivost/ tehnički moguća
RUS	Полуприцеп облегченной стальной конструкции конструкции с отодвигающимся тентом/паплаткой и исполнением для перевозки рулонов	Нагрузка на седло / технически возможно	Нагрузка на ось / технически возможно	Общий вес / технически возможно	Собственный вес	Теоретическая грузоподъемность/ технически возможно

Le immagini possono talvolta discostarsi dalle valide descrizioni tecniche della forniture.

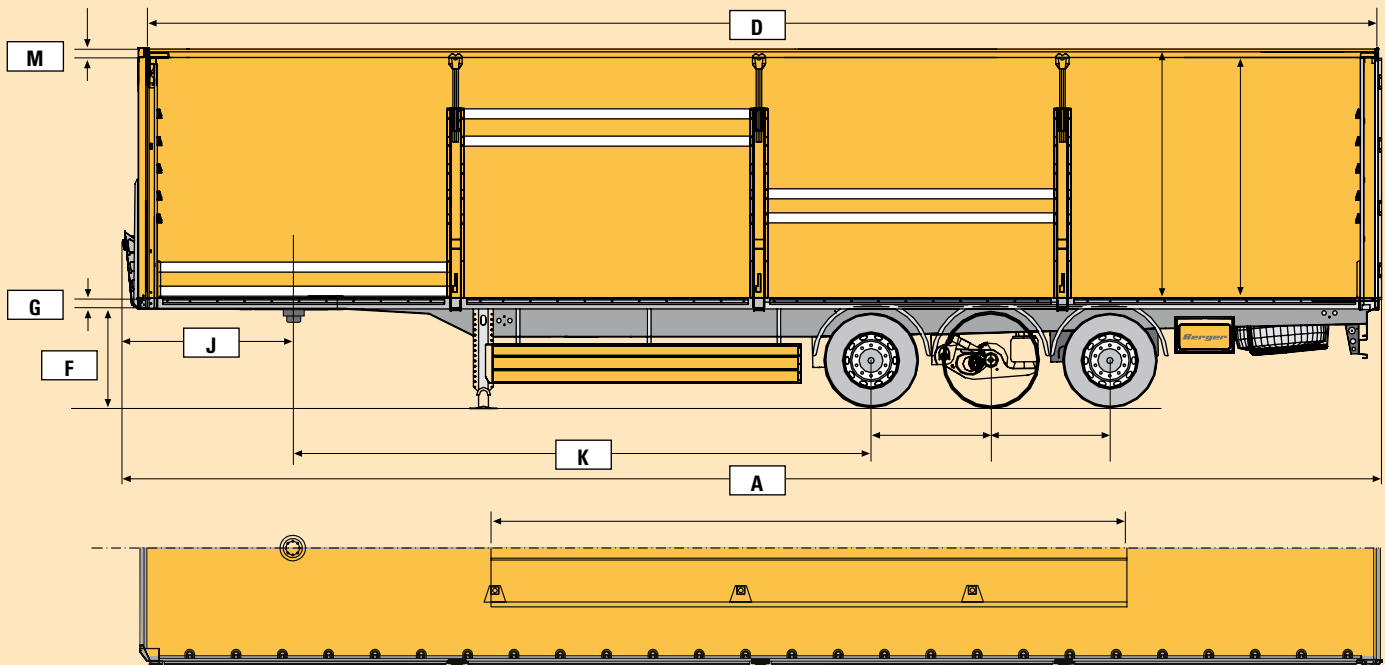

A	lunghezza totale	ca. mm	13.850
B	larghezza totale	ca. mm	2.550
C	altezza totale da scarico	ca. mm	4.025
D	lunghezza netta piano di carico	ca. mm	13.620
E	larghezza netta piano di carico	ca. mm	2.490
F	altezza ralla da terra	ca. mm	1.150
G	Altezza del collo del telaio (altezza di costruzione del telaio sopra la frizione d'arresto)	ca. mm	130
H	altezza interna (dal pavimento alla trave di copertura)	ca. mm	2.710
I	altezza di carico dai fianchi	ca. mm	2.640
J	Sbalzo anteriore/area-raggio di sbalzo anteriore	ca. mm	1.680 / 2.040
K	Distanza dal perno di accoppiamento al primo asse	ca. mm	6.390
L	interasse	ca. mm	1.310
M	spessore copertura al tetto	ca. mm	110
N	larghezza di carico porta posteriore	ca. mm	2.460
O	O ¹ = dist. tra le molle c/c / O ² = dist. tra le ruote c/c	ca. mm	1.300 / 2.040
P	altezza di caricamento da scarico (in posizione di stallo/sosta)	ca. mm	1.280
R	fossa coils	ca. mm	9.000
S	diam _{min} / diam _{max}	ca. mm	900 / 1.950
	contenitore pallet-euro	Stk.	34

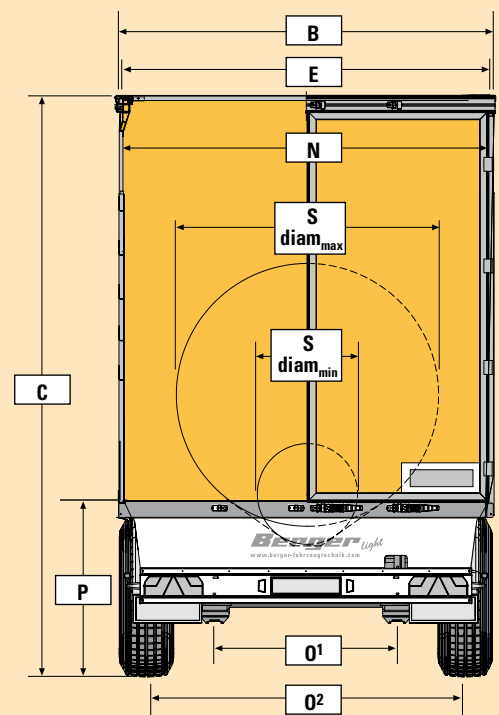

SAF INTRADISC plus INTEGRAL, freni a disco da 19", pneumatici 6x 385/65 R 22,5", 2S/2M Knorr TEBS, 24 V Aspöck, 2x7 pol. e 1x15 pol., piedi d'appoggio 24 t Haacon, carico per asse 5.460 kg a norma DIN EN 283, telone ca. 900 gr/m², Edscha Lite, (opzionale) certificazione del dispositivo di sicurezza del carico a norma VDI 2700, EN 12195 Teil 1, DCE 9.5 ed EN 12642 Code XL

Avvertenza: altezza totale ammissibile secondo la Direttiva 97/27/CEE max. 4.000 mm. E' riservata la possibilità di apportare delle variazioni tecniche! I dati tecnici si riferiscono al veicolo con allestimento base senza tener conto delle possibili varianti opzionali.

TELAIO

Lo chassis è realizzato in telaio saldato in acciaio a grana fine, composto da 2 putrelle in lunghezza con profilo I, traverse con profilo Z a distanza tra loro di ca. 500 mm, 2 profili esterni al telaio ed un profilo anteriore di chiusura. La chiusura posteriore viene fissata mediante viteria.

PERNO DI ACCOPPIAMENTO

Perno di accoppiamento da 2" a norma ISO 337, sostituibile da sotto, posizione fissa.

SISTEMA DI SOSTEGNO

Piedi telescopici con portata 24 t marca Haacon con piatto di appoggio a sfera e ingranaggio a due velocità. Il gomito di comando è montato sul fianco destro.

ASSI E SOSPENSIONI

Sistema a 3 assi senza manutenzione a sospensioni ad aria di tipo SAF INTRADISC plus INTEGRAL con freni a disco da 19". Portata per asse 9 t. Sistema di sospensioni ad aria innalzabili ed abbassabili. Valvola di comando montata posteriormente a sinistra. Le sospensioni si possono abbassare di 80 mm ed alzare di 110 mm – la misurazione si riferisce alla posizione di stallo/sosta. Ritorno automatico della regolazione delle sospensioni al livello impostato per la marcia.

PNEUMATICI E RUOTE

6 pneumatici tubeless di nostra scelta (di marca) misure 385/65 R 22,5" montati su cerchi in acciaio 11,75 x 22,5" a 10 fori, cerchio con profondità ET 120 mm, in appoggio centrale.

IMPIANTO FRENANTE

Sistema frenante elettronico 2S/2M tipo Knorr TEBS secondo Direttiva 71/320/CEE, composto da modulo base EBS, doppia valvola di rilascio con funzione di freno di emergenza e giunti di accoppiamento con filtro integrato. Serbatoio dell'aria in alluminio, con valvola di spurgo per condensa. Il freno di stazionamento agisce su due assi a mezzo di quattro cilindri-freno a molla con semplice azionamento attraverso la doppia valvola di rilascio. Diagnosi possibile a mezzo della presa EBS/ABS ISO 7638.

ILLUMINAZIONE ED IMPIANTO ELETTRICO

- Impianto luci a 24 Volt tipo Aspöck secondo Direttiva 76/756/CEE
- 1x presa EBS /ABS a norma ISO 7638 + CAN
- 1x presa a 15 poli a norma ISO 12098 su una piastra di distribuzione a tre prese
- 1x presa a 7 poli nera a norma ISO 1185 su una piastra di distribuzione a tre prese
- 1x presa a 7 poli bianca a norma ISO 3731 su una piastra di distribuzione a tre prese
- 2 corpi luci posteriori a 9 alloggiamenti inseriti nel paraurti
- 2 corpi luce targa posteriore inseriti nel paraurti
- 2 luci di ingombro/sagoma montate sul paraurti
- 2 luci di posizione integrate nella sponda anteriore
- 4 paia di luci laterali di sagoma montati sui profili laterali esterni del telaio (luci LED)
- Cablaggio confezionato con massima cura e di facile accessibilità.

FOSSA COILS

- Fossa coils, lunghezza 9.000 mm, secondo VDI 2.700, per coils con circa 900–1.950 mm di diametro.
- Copertura della fossa di misura 1.300 x 500 mm di faggio di altezza 24 mm in multistrato e profili di rinforzo in alluminio nella parte inferiore.
- La fossa è dotata di tre paia di sedi per sostegni.
- 4 sostegni in alluminio 80 x 80 x 5, lungh. 1.500 mm

PAVIMENTO

Stabile pavimento di faggio di altezza 24 mm in multistrato, al quale sotto viene applicato uno strato di fibra di vetro a scopo di rinforzo e per la protezione dall'umidità. Il tipo di montaggio del pavimento risulta vincente a mezzo delle speciali viti ad alta trazione; il pavimento viene incollato e sigillato con collanti speciali studiati per questo utilizzo. Il bordo del pavimento è perfettamente isolato nel contatto con il telaio. Sotto livello, rispetto al piano di carico, sono disposti 13 paia di speciali asole quali punti di aggancio per l'inserimento delle cinghie di sicurezza del carico; le asole sono testate per trazione fino a 4.000 kg. Il pavimento è omologato per un muletto da carico con peso totale fino a 5.460 kg a norma DIN EN 283.

Avvertenza: è riservata la possibilità di apportare delle variazioni tecniche!

PARETE ANTERIORE

Parete liscia in composito sandwich ad alta resistenza la quale è sostenuta da due robusti sostegni tubolari. Sulla faccia interna della parete sono realizzate 5 scanalature di rinforzo che ne garantiscono la stabilità. La consolle di agganciamento per i giunti di accoppiamento elettrici e per l'aria è montata a mezzo di viti all'altezza di 800 mm dal piano di carico. La faccia anteriore della parete è rinforzata nella parte inferiore verso il pavimento con una lastra di compensato ricoperta di una lamiera di acciaio per una altezza di 200 mm. Il telaio della parete anteriore viene ancorato con viti al profilo terminale dello chassis.

PARETE POSTERIORE/PORTE POSTERIORI

Montanti in profilo d'acciaio, zincato a fiamma fissati a mezzo di viti allo chassis. 2 porte posteriori ad anta ognuna munita di 2 chiusure mediante sbarra che rimangono all'interno per permettere l'utilizzo della parete esterna per i migliori usi pubblicitari. Per ogni porta, sotto, a destra e sinistra, vi sono i bloccaggi. La parte superiore del portale posteriore è realizzato in "Profilo Berger" il quale è facilmente rialzabile per raggiungere la massima possibilità di carico in altezza. Per un protetto accesso alle rampe di carico, al terminale inferiore del portale, che appartiene al telaio, sono montati a destra e a sinistra due paracolpi in gomma.

PIANTONI SCORREVOLI

Su ogni lato, a destra ed a sinistra, sono montati 3 piantoni scorrevoli "Sistema Berger" di facile posizionamento a mezzo di semplice sistema integrato di spostamento e/o fissaggio, i quali vengono ancorati sulle posizioni predefinite sul bordo del telaio esterno a distanze uguali.

PROFILI DI CONTENIMENTO (CENTINE LATERALI)

- 1 fila (8 pezzi) di profili ALU-V ognuno da 150 mm con scanalature
- 2 file (16 pezzi) di profili ALU-V ognuno da 100 mm in „Profilo Berger“ con scanalature
- 6 possibilità di ancoraggio per i profili ALU-V per ogni settore di carico; la scanalatura presente nella parte inferiore dei piantoni permette la possibilità di realizzare una sponda di ca. 450 mm. Gli ulteriori 5 incastri sono posizionati superiormente ed hanno una altezza di circa 100 mm.

COPERTURA / TETTO

Copertura/tetto scorrevole tipo Edscha, Curtain Sider lite, corrente su i due profili di tetto in alluminio continui, la quale è ancorata alle pareti anteriore e posteriore a mezzo viti. La copertura scorrevole può essere aperta sia dal davanti che dalla parte posteriore.

TELONATURA

Da ambo i lati, telonatura scorrevole su rulli a sfera per il pratico carico e scarico laterale. Orizzontalmente e verticalmente, ben unite alla telonatura, vi sono le cinture per la messa in tensione del telone. La messa in tensione verticale della telonatura laterale ha luogo per mezzo di 16 tiranti inossidabili per lato da agganciare al profilo del telaio esterno. La messa in tensione orizzontale della telonatura laterale ha luogo per mezzo dell'attivazione di un meccanismo di trazione a manovella posizionato posteriormente. La manovella è locata nella cassetta degli attrezzi. Le telonature laterali sono in telone da 900g/m². Avvertenza: le telonature laterali vengono fornite del colore a scelta del Cliente senza scritte. La telonatura a tetto viene realizzata in telone da 670g/m² in colore bianco.

ACCESSORI DI SERIE

- 6 parafanghi in materiale sintetico, semitondi, neri, di cui il posteriore munito di paraspruzzi secondo la Direttiva 91/226/CEE oppure 78/549/CEE
- 1 cuneo di bloccaggio, con apposito alloggiamento
- 1 alloggiamento per la ruota di scorta (a cestello) posizionato posteriormente tra l'ultimo assale e il paraurti
- 1 paraurti posteriore in alluminio con la maggiore altezza possibile dal suolo dotato di antisdrucchiolo superiore a destra per facilitare l'accesso al piano di carico secondo la Direttiva CEE 70/221.
- Protezione laterale in profilo di alluminio, ruotabile di ca. 140°p verso l'alto secondo la Direttiva 89/297/CEE
- 1 portatarga in materiale sintetico
- 1 cassetta porta attrezzi in materiale sintetico di colore nero di misure: Largh. 600 mm Prof. 500 mm Alt. 460 mm
- 1 lamiera di alluminio a chiusura tra il paraurti ed il terminale inferiore del portale posteriore
- 2 pannelli riflettenti ECE 70 applicati alle porte posteriori.

VERNICIATURA

Dopo trattamento a sabbiatura e pulitura a fondo di tutte le parti in acciaio, viene data una accurata mano di fondo per seguire con una verniciatura acrilica mediante procedimento elettrostatico di alto livello. Per garantire una migliore durata della verniciatura, alcuni elementi vengono montati solo in seguito a verniciatura ultimata. Chassis, la parete anteriore e le porte posteriori vengono verniciati nel colore RAL desiderato dal Cliente; è possibile anche la verniciatura in due colori. I montanti del portale posteriore vengono zincati a fiamma. I sostegni tubolari anteriori sono nel colore del telaio, i piantoni in colore nero, la consolle di accoppiamento viene zincata con processo galvanico, la protezione laterale nero-alluminio. Il paraurti e la lamiera di chiusura posteriore in bianco RAL 9010.

Avvertenza: è riservata la possibilità di apportare delle variazioni tecniche!